

自動閉鎖装置

AUTOMATIC SHUT-OFF UNIT FOR OPERATOR

SHINSEI

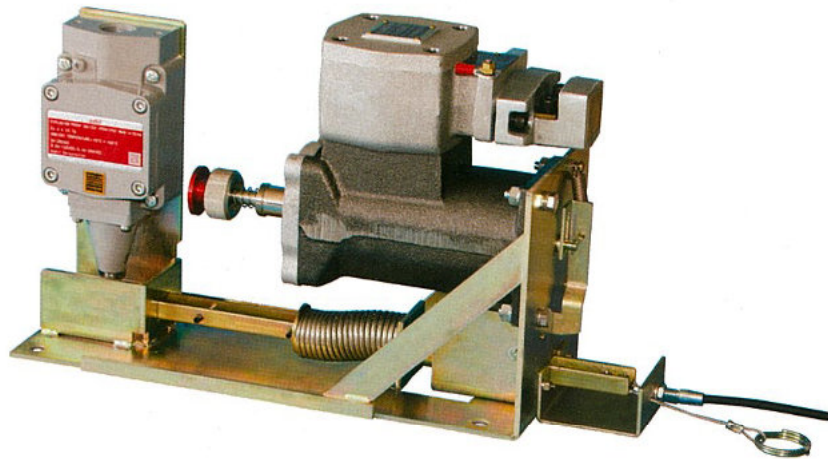

A-921A(K)

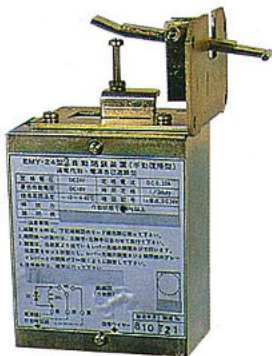

EMY-242

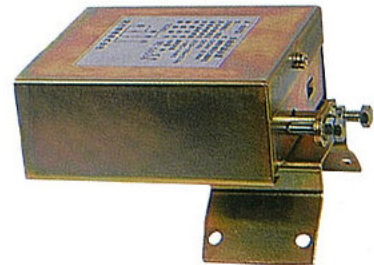

A-808

型式 Model	A-808	EMY-242	A-921A(K)
作動方式 Operating system	通電作動・自己遮断型 Power-on start, self-stop type		
復帰方式 Resetting system	手動復帰 Manual reset		
自主評定マーク In-house evaluation mark	C-02-7	C-02-9	C-14-1
使用許可番号 Permit No.			
定格電圧 Rated supply voltage	DC24V		
最低作動電圧 Min. operating voltage	DC18V		
ブレーキ解放力 Brake release force	35N	58.8N	60N
確認信号 Signal confirmation	DC24V 1a接点 1a contact		
適用開閉機 Applicable (モータ出力) (motor output)	0.075~0.4kW	0.75kW	0.4~0.75kW
適用手動閉鎖装置 Applicable hand-operating shut-off unit	HFシリーズ HF series		
防爆仕様 Explosion proof design	爆発等級 Explosion class -		耐圧防爆 1~2 Flame-proof type
	発火度 Ignition category -		G1~G4

備考：1. EMY-242には1.5kW・2.2kW用もあります。

Notes:

1. The EMY-242 is also available in 1.5 kW and 2.2 kW types.

手動閉鎖装置

HAND-OPERATING SHUT-OFF UNIT FOR OPERATOR

SHINSEI

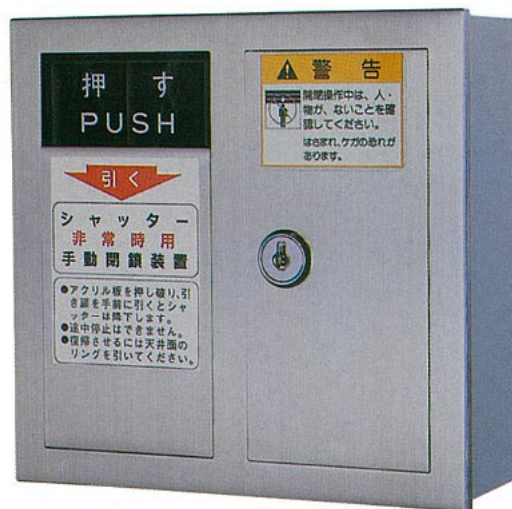

HFシリーズ

HF series

型 式 Series	HF-1US	HF-1RS	HF-2US	HF-2RS
形 状 Type	埋込型 Filled-up type	露出型 Exposed type	埋込型 Filled-up type	露出型 Exposed type
作 動 方 式 Operating system (操作 方法) (Operation method)	鍵付 Key-locked type 引張り作動方式 Pulling operation system (アクリル板を押し破り引き扉を手前に引く) (Breaking the acrylic sheet and pulling the sliding door toward yourself)			
復 帰 方 法 Resetting method	自動閉鎖装置の復帰リングを引く Pulling the reset ring of the automatic shut-off unit			
押 釦 ス イ ッ チ Push button switch	接 点 構 成 Contact composition	-		内蔵 (2a, 1b) Built-in (2a, 1b)
	接 点 容 量 Contact capacity	-		5A AC 250V (抵抗負荷) 5A, AC 250V (resistance load)
適 用 自 動 閉 鎖 装 置 Applicable automatic shut-off unit	A-808		EMY-242	
適 用 開 閉 機 (モ ー ト 出 力) Applicable (motor output)	0.075~0.4kW		0.75kW	

備 考 : 1. 露出ボックス、埋込ボックスには塗装仕様もあります。

2. 本製品では、途中停止はできません。

Notes: 1. The exposed-type and Filled-up type boxes can be coated upon request.

2. This product can't stop during in operation.

自動閉鎖装置外觀図

AUTOMATIC SHUT-OFF UNIT APPEARANCE VIEW

A-808

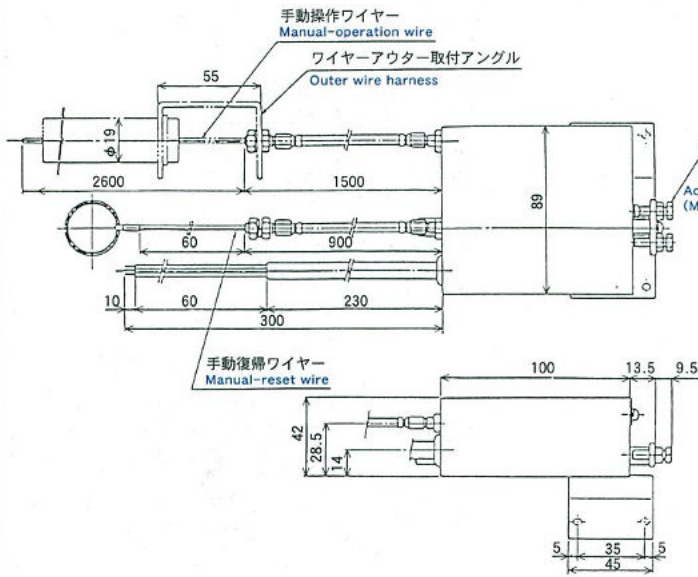

EMY-242

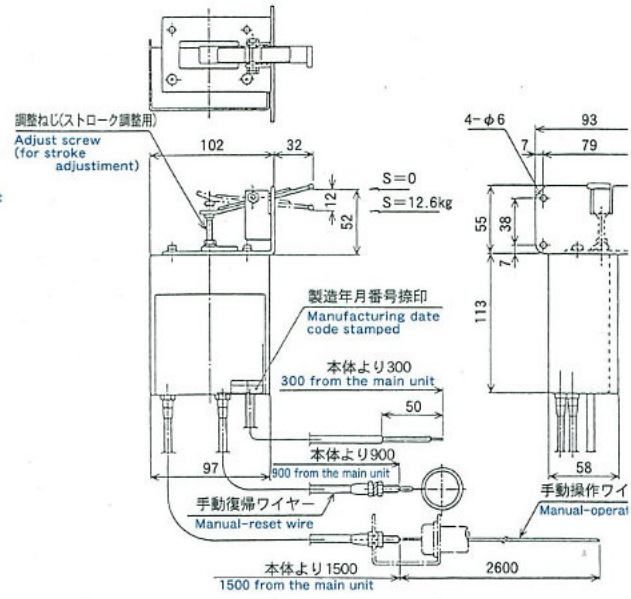

A-921A(K)

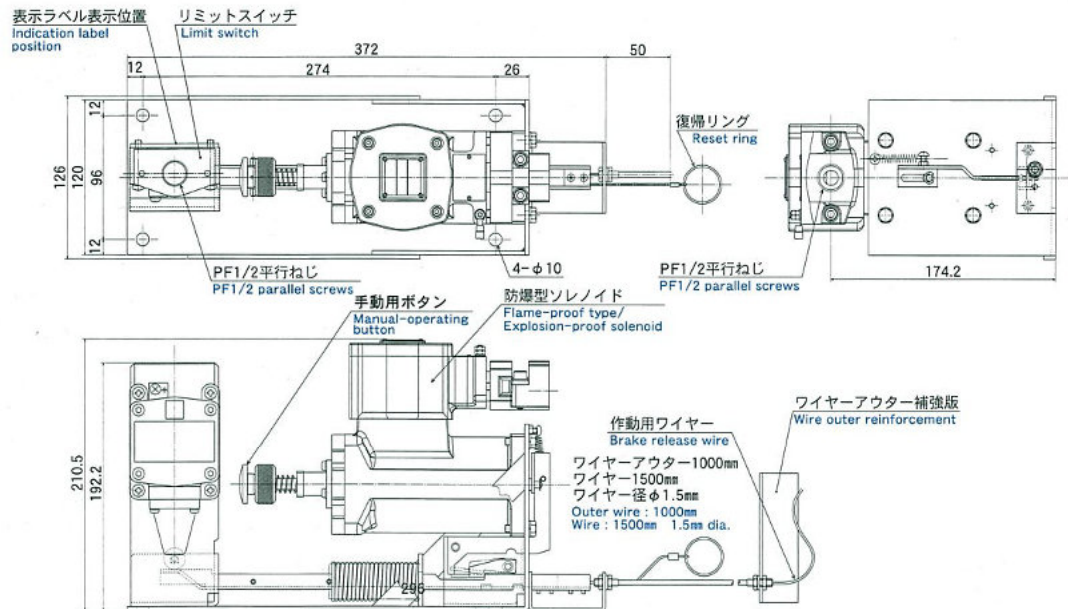

回路図

CIRCUIT DIAGRAM

A-808・EMY-242

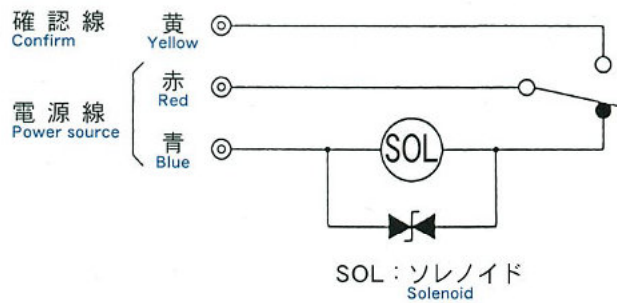

自動閉鎖装置取付図

AUTOMATIC SHUT-OFF UNIT SETUP VIEW

A-808

EMY-242

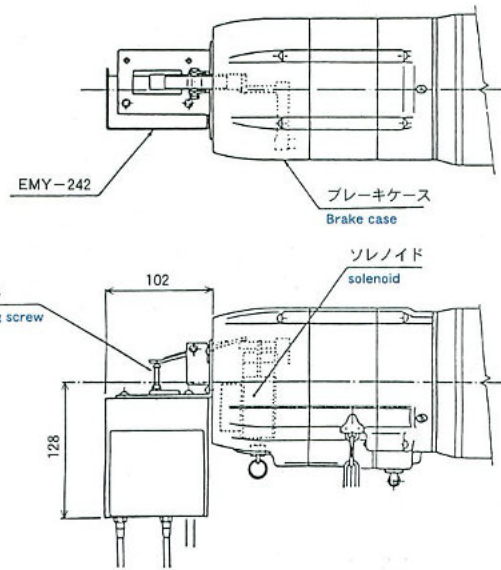
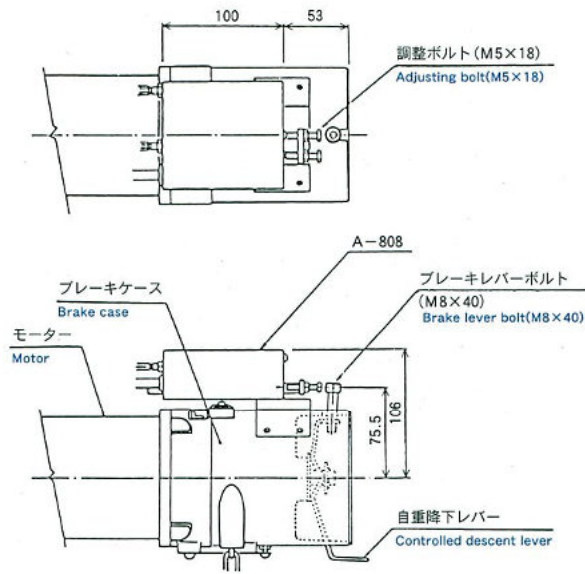

A-921A(K)

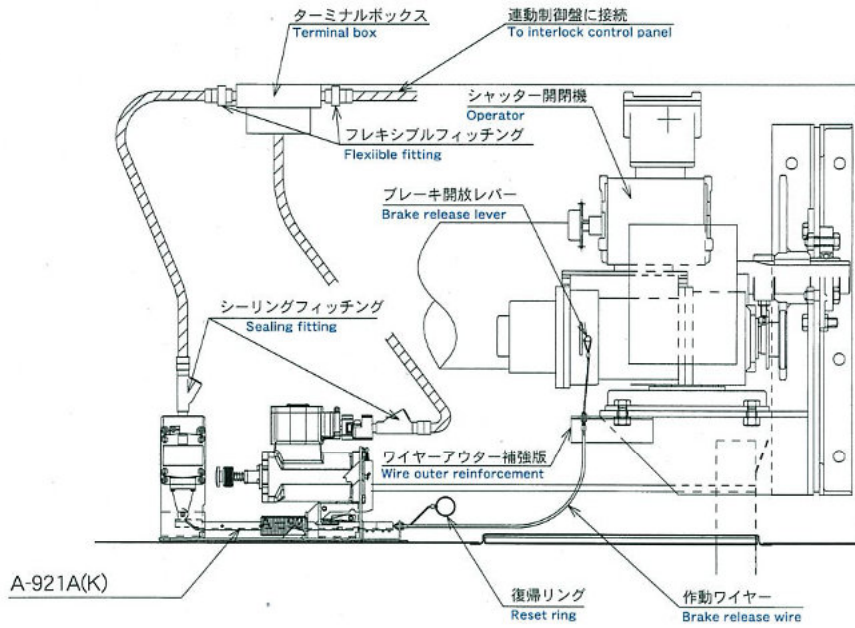

A-921A(K)

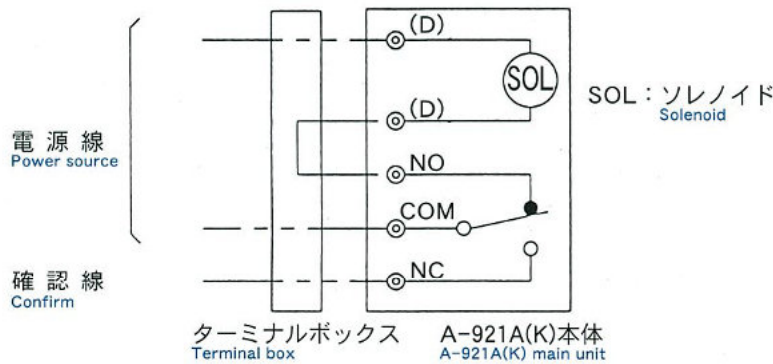

梱包部品明細

PACKAGE CONTENTS

● 自動閉鎖装置

Automatic shut-off unit

型 式 Model	梱包部品名 Package	数 量 Qty	
A-808	自動閉鎖装置本体	Automatic shut-off unit	1台 1 unit
	ワイヤーアウター取付アングル	Wire outer fixture	1個 1 pc.
	ブレーキボルト(六角穴付ボルト) M8×L40	Brake bolt (Hex socket head cap bolt) M8xL40	1個 1 pc.
	手動操作用リング	Ring for manual operation	1個 1 pc.
	圧着スリーブ 呼びP5.5	Press-fitting sleeve nominal P5.5	1個 1 pc.
	調整ボルト M5×L25	Adjusting bolt M5xL25	1個 1 pc.
	取扱説明書	Instruction Manual	1部 1 pc.
EMY-242	自動閉鎖装置本体	Automatic shut-off unit	1台 1 pc.
	ワイヤーアウター取付アングル	Wire outer fixture	1個 1 pc.
	取付ねじ M5×10	Lock screw M5xL10	4個 4 pcs
A-921A(K)	自動閉鎖装置本体	Automatic shut-off unit	1台 1 unit
	ワイヤーアウター補強板	Wire outer reinforcement	1個 1 pc.
	六角ボルト M8×L30	Hexagon head bolts M8xL30	4個 4 pcs
	六角ボルト M8	Hexagon nuts M8	4個 4 pcs
	バネ・平座金 呼び8	Spring washers, Plain washers nominal 8	各4個 each 4 pcs
	圧着スリーブ 呼びP5.5	Press-fitting sleeve nominal P5.5	2個 2 pcs
	丸端子 R2-4	Round terminal R2-4	12個 12 pcs
	取付シール	Label	1枚 1 pc.
	ワイヤーアウター取付説明シール	Wire outer installation label	1枚 1 pc.
	取扱説明書	Instruction Manual	1部 1 pc.

● 手動閉鎖装置 HFシリーズ

Hand-operating shut-off unit

型 式 Model	梱包部品名 Package	数 量 Qty	
HF-1US	手動閉鎖装置本体	Hand-operating shut-off unit	1台 1 unit
HF-1RS	十字穴付丸皿小ネジ M4×20	Cross-recessed head round machine screw M4xL20	4個 4 pcs
HF-2US	山形座金 呼び4	Angle washer nominal 4	4個 4 pcs
HF-2RS	押し破り板	Breaking sheet	2枚 2 pcs
	取扱説明書	Instruction Manual	1部 1 pc.

※ 製品改良のため、予告なく仕様の変更をすることがあります。
Specifications subject to change for product improvement without prior notice.

※ 不許複製転載
All right reserved. No part may be reproduced or transmitted without permission.

ISO9001, ISO14001 Certification

BX BX新生精機
文化シヤッターグループ

BX Shinsei Seiki Co., Ltd.